



GOBIERNO DE LA
CIUDAD DE MÉXICO



GOBIERNO DE LA
CIUDAD DE MÉXICO

Secretaría de Administración y Finanzas
Dirección General de Administración de Personal
y Desarrollo Administrativo
Dirección Ejecutiva de Dictaminación
y Procedimientos Organizacionales

MANUAL DE INTEGRACIÓN Y FUNCIONAMIENTO DEL COMITÉ DE ADQUISICIONES, ARRENDAMIENTOS Y PRESTACIÓN DE SERVICIOS

ALCALDÍA GUSTAVO A. MADERO

MEO-169/CAAPS-22-GAM-123C187

X

1

[Handwritten signature]

[Handwritten signature]

[Handwritten signature]

[Handwritten signature]

[Handwritten signature]

[Handwritten signature]

[Handwritten signature]

[Handwritten signature]

[Handwritten signature]



GOBIERNO DE LA
CIUDAD DE MÉXICO

Alcaldía
Gustavo A. Madero



GOBIERNO DE LA
CIUDAD DE MÉXICO

Secretaría de Administración y Finanzas
Dirección General de Administración de Personal
y Desarrollo Administrativo
Dirección Ejecutiva de Dictaminación
y Procedimientos Organizacionales

**MANUAL DE INTEGRACIÓN Y FUNCIONAMIENTO DEL COMITÉ DE ADQUISICIONES,
ARRENDAMIENTOS Y PRESTACIÓN DE SERVICIOS**

CONTENIDO

	Páginas
I. MARCO JURÍDICO	3
II. OBJETIVO GENERAL	6
III. INTEGRACIÓN	7
IV. ATRIBUCIONES	9
V. FUNCIONES	11
VI. CRITERIOS DE OPERACIÓN	15
VII. PROCEDIMIENTO	22
VIII. GLOSARIO	25
IX. VALIDACIÓN DEL MANUAL DE INTEGRACIÓN Y FUNCIONAMIENTO	27

[Handwritten signatures and initials in blue ink, including a large signature at the top right and several initials below it.]



MANUAL DE INTEGRACIÓN Y FUNCIONAMIENTO DEL COMITÉ DE ADQUISICIONES,
ARRENDAMIENTOS Y PRESTACIÓN DE SERVICIOS

I. MARCO JURÍDICO

CONSTITUCIÓN (Federal y Local)

1. Constitución Política de los Estados Unidos Mexicanos. Publicada en el Diario Oficial de la Federación el 5 de febrero de 1917. Vigente.
2. Constitución Política de la Ciudad de México. Publicada en la Gaceta Oficial de la Ciudad de México el 5 de febrero de 2017. Vigente.

LEYES

3. Ley de Adquisiciones, Arrendamientos y Servicios del Sector Público. Publicada en el Diario Oficial de la Federación el 4 de enero de 2000. Vigente.
4. Ley Orgánica del Poder Ejecutivo y de la Administración Pública de la Ciudad de México. Publicada en la Gaceta Oficial de la Ciudad de México el 13 de diciembre de 2018. Vigente.
5. Ley de Adquisiciones para el Distrito Federal. Publicada en la Gaceta Oficial del Distrito Federal el 28 de septiembre de 1998. Vigente.
6. Ley de Austeridad, Transparencia en Remuneraciones, Prestaciones y Ejercicio de Recursos de la Ciudad de México. Publicada en la Gaceta Oficial de la Ciudad de México el 31 de diciembre de 2018. Vigente.
7. Ley de Transparencia, Acceso a la Información Pública y Rendición de Cuentas de la Ciudad de México. Publicada en la Gaceta Oficial de la Ciudad de México el 6 de mayo de 2016. Vigente.
8. Ley de Ingresos de la Ciudad de México para el Ejercicio Fiscal que corresponda.
9. Ley de Participación Ciudadana de la Ciudad de México. Publicada en la Gaceta Oficial de la Ciudad de México el 12 de agosto de 2019. Vigente.

REGLAMENTOS

10. Reglamento Interior del Poder Ejecutivo y de la Administración Pública de la Ciudad de México. Publicado en la Gaceta Oficial de la Ciudad de México, el 2 de enero de 2019. Vigente.



**MANUAL DE INTEGRACIÓN Y FUNCIONAMIENTO DEL COMITÉ DE ADQUISICIONES,
ARRENDAMIENTOS Y PRESTACIÓN DE SERVICIOS**

11. Reglamento de la Ley de Adquisiciones, Arrendamientos y Servicios del Sector Público. Publicado en el Diario Oficial de la Federación el 28 de julio de 2010. Vigente.

12. Reglamento de la Ley de Adquisiciones para el Distrito Federal. Publicado en la Gaceta Oficial del Distrito Federal el 23 de septiembre de 1999. Vigente.

13. Reglamento de la Ley de Austeridad, Transparencia en Remuneraciones, Prestaciones y Ejercicio de Recursos de la Ciudad de México. Publicado en la Gaceta Oficial de la Ciudad de México el 1 de abril de 2019. Vigente.

DECRETOS

14. Decreto por el que se expide el Presupuesto de Egresos de la Ciudad de México, para el Ejercicio Fiscal que corresponda.

CIRCULARES

15. Circular Uno 2019, Normatividad en Materia de Administración de Recursos. Publicada en la Gaceta Oficial de la Ciudad de México el 02 de agosto de 2019. Vigente.

LINEAMIENTOS

16. Lineamientos que deberán observar las dependencias, órganos desconcentrados, delegaciones y entidades de la Administración Pública del Distrito Federal, en los procedimientos de contratación establecidos en la Ley de Adquisiciones para el Distrito Federal. Publicados en la Gaceta Oficial del Distrito Federal el 14 de febrero de 2007. Vigentes.

17. Lineamientos generales para la contratación de adquisiciones y prestación de servicios con sociedades cooperativas del Distrito Federal. Publicados en la Gaceta Oficial del Distrito Federal el 18 de abril de 2007. Vigentes.

18. Lineamientos Generales para Consolidar la Adquisición o Arrendamiento de Bienes o Servicios de Uso Generalizado en la Administración Pública del Distrito Federal, así como para la Centralización de Pagos. Publicados en la Gaceta Oficial del Distrito Federal el 13 de mayo de 2011. Vigentes.

19. Lineamientos Generales para la Adquisición de Bienes con Características y Especificaciones de Menor Grado de Impacto Ambiental. Publicados en la Gaceta Oficial del Distrito Federal el 26 de junio de 2018. Vigentes.



**MANUAL DE INTEGRACIÓN Y FUNCIONAMIENTO DEL COMITÉ DE ADQUISICIONES,
ARRENDAMIENTOS Y PRESTACIÓN DE SERVICIOS**

20. Lineamientos con los que se dictan medidas de austeridad, racionalidad y disciplina presupuestal para contener el gasto en la Administración Pública del Distrito Federal. Publicados en la Gaceta Oficial del Distrito Federal el 5 de marzo de 2012. Vigentes.

ACUERDOS

21. Acuerdo por el que se dan a conocer los Lineamientos para la Determinación y Acreditación del Grado de Integración o Contenido Nacional, así como los Criterios para la Disminución u Omisión del Porcentaje de Integración o Contenido Nacional. Publicados en la Gaceta Oficial de la Ciudad de México el 17 de mayo de 2019. Vigente.

REGLAS

22. Reglas para Fomentar y Promover la Participación de Micro, Pequeñas y Medianas Empresas Nacionales y Locales, en las Adquisiciones, Arrendamientos y prestación de Servicios que Realice la Administración Pública del Distrito Federal. Publicadas en la Gaceta Oficial del Distrito Federal el 13 de noviembre de 2003. Vigentes.

CLASIFICADOR

23. Clasificador por Objeto del Gasto de la Ciudad de México 2021. Publicado en la Gaceta Oficial de la Ciudad de México el 26 de enero de 2021. Vigente.

MANUAL

24. Manual de Reglas y Procedimientos para el Ejercicio y Control Presupuestario de la Administración Pública de la Ciudad de México. Publicado en la Gaceta Oficial de la Ciudad de México el 26 de enero de 2021.

El marco jurídico es enunciativo más no limitativo y se ajustará conforme a las disposiciones vigentes en la materia de actuación de este Comité.



GOBIERNO DE LA
CIUDAD DE MÉXICO

Alcaldía
Gustavo A. Madero



GOBIERNO DE LA
CIUDAD DE MÉXICO

Secretaría de Administración y Finanzas
Dirección General de Administración de Personal
y Desarrollo Administrativo
Dirección Ejecutiva de Dictaminación
y Procedimientos Organizacionales

MANUAL DE INTEGRACIÓN Y FUNCIONAMIENTO DEL COMITÉ DE ADQUISICIONES, ARRENDAMIENTOS Y PRESTACIÓN DE SERVICIOS

II. OBJETIVO GENERAL

Establecer las directrices organizacionales y operativas para el funcionamiento del Comité de Adquisiciones, Arrendamientos y Prestación de Servicios de la Alcaldía Gustavo A. Madero mediante la descripción detallada de sus atribuciones, integración, funciones y procedimientos, en apego a lo establecido en la Ley de Adquisiciones para el Distrito Federal, su Reglamento y demás disposiciones aplicables.



MANUAL DE INTEGRACIÓN Y FUNCIONAMIENTO DEL COMITÉ DE ADQUISICIONES,
ARRENDAMIENTOS Y PRESTACIÓN DE SERVICIOS

III. INTEGRACIÓN

Para el debido cumplimiento y de conformidad con el artículo 21 Ter del Reglamento de la Ley de Adquisiciones para el Distrito Federal, el Comité está integrado por las personas que ocupen la Titularidad de los cargos que se mencionan:

Integrante	Puesto de Estructura Orgánica
Presidencia	Alcaldía
Secretaría Ejecutiva	Dirección General de Administración
Secretaría Técnica	Dirección de Recursos Materiales, Abastecimientos y Servicios
Vocales	Dirección de Finanzas
	Jefatura de Unidad Departamental de Almacenes e Inventarios
	Subdirección de Recursos Materiales y Archivos
	Jefatura de Unidad Departamental de Adquisiciones
	Dirección General de Asuntos Jurídicos y de Gobierno
	Dirección General de Obras y Desarrollo Urbano
	Dirección General de Servicios Urbanos
	Dirección General de Desarrollo Social
	Dirección General de Integración Territorial
	Dirección General de Participación Ciudadana y Gestión Social
	Dirección Ejecutiva de Seguridad Ciudadana y Unidad de Gestión Integral de Riesgos y Protección Civil
Dirección Ejecutiva de Desarrollo Económico	

[Handwritten signatures and initials in blue ink on the right margin]



GOBIERNO DE LA
CIUDAD DE MÉXICO

Alcaldía
Gustavo A. Madero



GOBIERNO DE LA
CIUDAD DE MÉXICO

Secretaría de Administración y Finanzas
Dirección General de Administración de Personal
y Desarrollo Administrativo
Dirección Ejecutiva de Dictaminación
y Procedimientos Organizacionales

MANUAL DE INTEGRACIÓN Y FUNCIONAMIENTO DEL COMITÉ DE ADQUISICIONES,
ARRENDAMIENTOS Y PRESTACIÓN DE SERVICIOS

Integrante	Puesto de Estructura Orgánica
	Dirección Ejecutiva de Fomento Cooperativo
	Dirección Ejecutiva de la Unidad de Transparencia, Acceso a la Información Pública y Planeación del Desarrollo
	Dirección Ejecutiva de Mejora Continua a la Gestión Gubernamental
Contralorías Ciudadanas	Dos Contralorías Ciudadanas acreditadas y designados en términos de la Ley de Participación Ciudadana de la Ciudad de México.
Asesor/a	Dirección General de Recursos Materiales y Servicios Generales (Representante del Comité Central)
	Titular del Órgano Interno de Control en la Alcaldía de Gustavo A. Madero
	Dirección de Asuntos Jurídicos
Invitada/o/s	Puesto de las personas servidoras públicas invitadas por la Presidencia del Comité.

[Handwritten signatures in blue ink]

[Handwritten signatures in blue ink]

[Handwritten signatures in blue ink]



MANUAL DE INTEGRACIÓN Y FUNCIONAMIENTO DEL COMITÉ DE ADQUISICIONES, ARRENDAMIENTOS Y PRESTACIÓN DE SERVICIOS

IV. ATRIBUCIONES

LEY DE ADQUISICIONES PARA EL DISTRITO FEDERAL

Artículo 20...

A nivel Delegacional, existirá un Comité Delegacional de Adquisiciones, Arrendamientos y Prestación de Servicios, el cual tendrá autonomía funcional respecto del Comité, que se integrará por un representante de cada una de las Direcciones Generales de la Delegación respectiva. Dichos Comités regirán su funcionamiento de conformidad con lo dispuesto en el Reglamento de esta Ley.

El Comité de Autorizaciones de Adquisiciones, Arrendamientos y Prestación de Servicios de la Administración Pública de la Ciudad de México y el Comité Delegacional podrán aprobar la creación de Subcomités Técnicos de especialidad para la atención de casos específicos, que estarán vinculados a los Comités respectivos, en los términos establecidos en el Reglamento de esta Ley.

REGLAMENTO DE LA LEY DE ADQUISICIONES PARA EL DISTRITO FEDERAL.

Artículo 21 Cuater. Para el cumplimiento de su objeto, el Comité Delegacional, además de las facultades conferidas en la ley, tendrá las siguientes:

- I. Dictaminar sobre la procedencia de los casos de excepción a la licitación pública previstos en el artículo 54 de la ley, salvo los casos de las fracciones IV y XII del mismo precepto;
- II. Aplicar, difundir, vigilar y coadyuvar al debido cumplimiento de la Ley, el presente Reglamento y demás disposiciones aplicables que emitan, en el ámbito de su respectiva competencia, la Secretaría, la Oficialía, la Secretaría de Desarrollo Económico y la Secretaría del Medio Ambiente;
- III. Difundir las políticas relativas a la consolidación de adquisiciones, arrendamientos y prestación de servicios, condiciones de pagos, así como en lo referente al aprovechamiento de bienes y servicios;
- IV. Elaborar y aprobar su Manual de Integración y Funcionamiento, así como autorizar los que correspondan a los Subcomités y Subcomités Técnicos de Especialidad;
- V. Dar seguimiento al cumplimiento de sus acuerdos;
- VI. Analizar trimestralmente el informe de los casos dictaminados, conforme a la fracción I de este artículo.

[Handwritten signatures and initials in blue ink on the right margin]



GOBIERNO DE LA
CIUDAD DE MÉXICO

Alcaldía
Gustavo A. Madero



GOBIERNO DE LA
CIUDAD DE MÉXICO

Secretaría de Administración y Finanzas
Dirección General de Administración de Personal
y Desarrollo Administrativo
Dirección Ejecutiva de Dictaminación
y Procedimientos Organizacionales

**MANUAL DE INTEGRACIÓN Y FUNCIONAMIENTO DEL COMITÉ DE ADQUISICIONES,
ARRENDAMIENTOS Y PRESTACIÓN DE SERVICIOS**

- VII. Analizar semestralmente el informe de actuación de los Subcomités y Subcomités Técnicos de Especialidad, conforme al procedimiento que se establezca en los lineamientos que al efecto expida;
- VIII. Determinar, mediante reglas de carácter general, los casos en los que se podrá pactar cláusula arbitral en los contratos y convenios, previa opinión de la Oficialía; y
- IX. Las demás que le confieran otras disposiciones aplicables a la materia.

[Handwritten signatures and marks in blue ink, including a vertical line of marks and several scribbles at the bottom.]



**MANUAL DE INTEGRACIÓN Y FUNCIONAMIENTO DEL COMITÉ DE ADQUISICIONES,
ARRENDAMIENTOS Y PRESTACIÓN DE SERVICIOS**

V. FUNCIONES

DE LA PRESIDENCIA

- I. Presidir las sesiones del Comité, con derecho a voz y voto y emitir el voto de calidad en caso de empate;
- II. Analizar y autorizar el orden del día de las sesiones ordinarias y extraordinarias;
- III. Convocar a sesiones extraordinarias;
- IV. Proponer la designación de las personas invitadas al Comité;
- V. Cumplir las disposiciones jurídicas, técnicas y administrativas que regulan las adquisiciones;
- VI. Aplicar criterios de economía y gasto eficiente que deben concurrir para la utilización óptima de los recursos en las adquisiciones, arrendamientos y prestación de servicios, de conformidad con la Ley de Austeridad, Transparencia en Remuneraciones, Prestaciones y Ejercicio de Recursos de la Ciudad de México y demás normas aplicables;
- VII. Cumplir el Programa Anual de Adquisiciones, Arrendamientos y Prestación de Servicios;
- VIII. Obtener las mejores condiciones de calidad, precio y oportunidad de los bienes y servicios que adquiere el Órgano de la Administración Pública.
- IX. Presentar a consideración del Comité, para su aprobación, el Calendario Anual de Sesiones Ordinarias y el Programa Anual de Adquisiciones, Arrendamientos y Prestación de Servicios;
- X. Presentar para conocimiento del Comité, los informes semestrales y anuales de actuación del Órgano Colegiado; y
- XI. Las demás atribuciones que determine el Comité y otros ordenamientos legales aplicables.

DE LA SECRETARÍA EJECUTIVA

- I. Formular el orden del día, considerando los asuntos propuestos y someterlo a consideración de la presidencia del Comité;
- II. Conducir el desarrollo de las sesiones del Comité y dar seguimiento a los acuerdos tomados en las mismas; con derecho a voz y voto;

[Handwritten signatures and initials in blue ink on the right margin]



**MANUAL DE INTEGRACIÓN Y FUNCIONAMIENTO DEL COMITÉ DE ADQUISICIONES,
ARRENDAMIENTOS Y PRESTACIÓN DE SERVICIOS**

- II. Analizar con oportunidad los asuntos que se consignen en el orden del día;
- III. Vigilar en el ámbito de su competencia el cumplimiento de la Ley de Adquisiciones para el Distrito Federal, de su Reglamento y demás disposiciones aplicables en la materia, mediante las recomendaciones u observaciones que proporcionen al Comité;
- IV. Proponer cuando resulte aplicable, alternativas de solución para los asuntos que se presenten a consideración y resolución del Comité,
- V. Emitir su voto razonado en los asuntos que se presenten en las sesiones del Comité;
- VI. Firmar la documentación que dé cuenta de los acuerdos tomados por el Comité; y
- VII. Las demás que expresamente les asigne la Normatividad.

DE LAS Y LOS ASESORES

- I. Exponer de manera fundada y motivada, sus puntos de vista en torno a los asuntos que se traten en el Comité; con derecho a voz;
- II. Proporcionar según su competencia, la asesoría legal, técnica y administrativa que se les requiera, para sustentar las resoluciones y acciones del Comité;
- III. Promover ante las instancias internas y externas de su competencia, la atención y resolución expedita de los asuntos que atañen al Comité; y
- IV. Las demás que expresamente les asigne la Normatividad, la presidencia o el pleno del Comité.

DE LAS PERSONAS INVITADAS

- I. Coadyuvar en la exposición de los asuntos que se sometan a la consideración y resolución del Comité; con derecho a voz;
- II. Emitir su opinión respecto de los asuntos de su competencia, cuando le sea requerida por el Comité; y
- III. Las demás que expresamente les asigne la Normatividad, la presidencia o el pleno del Comité.

[Handwritten signatures and initials in blue ink, including 'C', 'M', 'J', 'L', 'E', 'D', 'A', 'S', 'I', 'L']

[Large handwritten signature in blue ink]



MANUAL DE INTEGRACIÓN Y FUNCIONAMIENTO DEL ARRENDAMIENTOS Y PRESTACIÓN DE SERVICIOS

VI. CRITERIOS DE OPERACIÓN

a) ACREDITACIÓN

1. Las personas Vocales y Asesoras/es titulares integrantes del Comité, previo a la realización de la primera sesión de cada ejercicio o cuando las circunstancias lo ameriten, deberán acreditar por escrito a sus suplentes, quienes preferentemente deberán tener nivel jerárquico inmediato inferior, según las respectivas estructuras dictaminadas, con excepción de la Presidencia y la Secretaría Ejecutiva, a quienes invariablemente lo suplirán, a la primera la Secretaría Ejecutiva, y a la segunda la Secretaría Técnica.
2. Para las suplencias no podrá ser designado por ningún motivo personal contratado como Prestadores de Servicios.

b) DE LA SUPLENCIA

1. La Secretaría Ejecutiva desempeñará las funciones de la Presidencia, en caso de ausencia.
2. Las ausencias de la Secretaría Ejecutiva serán cubiertas por la Secretaría Técnica, quien en estos casos tendrá derecho a voz y voto. En ningún caso Secretaría Técnica podrá suplir la ausencia de la Presidencia, ni asumir la suplencia de la Secretaría Ejecutiva en su carácter de la Presidencia Suplente.
3. La persona suplente de la Secretaría Técnica será quien designe la Secretaría Ejecutiva.
4. Las y los Vocales podrán designar suplentes, quienes tendrán derecho a voz y voto.
5. Las y los Asesores podrán designar suplentes, quienes tendrán derecho únicamente a voz.
6. Las Contralorías Ciudadanas no podrán designar suplentes.
7. Cuando asista la persona suplente y en el transcurso de la sesión se incorpore la persona titular, la suplente podrá seguir participando en la reunión en la calidad de integrante que le corresponda, con sus funciones y responsabilidades inherentes.

c) PRESENTACIÓN DE CASOS ANTE EL COMITÉ

Los casos se someterán a consideración del Comité de la siguiente forma:

[Handwritten signatures and initials in blue ink on the right margin]



MANUAL DE INTEGRACIÓN Y FUNCIONAMIENTO DEL COMITÉ DE ADQUISICIONES,
ARRENDAMIENTOS Y PRESTACIÓN DE SERVICIOS

1. Se presentarán a través de la Secretaría Ejecutiva, para lo cual las áreas requirentes, deberán remitir sus asuntos cuando menos con siete días hábiles de anticipación a la fecha en que vaya a celebrarse la sesión.
2. Las propuestas de asuntos deberán hacerse por escrito en forma individual, acompañadas con los antecedentes, justificación y fundamento legal.
3. Los asuntos serán atendidos por el Comité en estricto apego al orden del día autorizado.
4. Cada caso deberá acompañarse de la siguiente documentación:
 - Formatos que al efecto establezca el Comité para presentar los casos;
 - ✓ Formato de Listado de Caso. - Contiene el resumen del caso que se presenta.
 - ✓ Formato de Justificación. - Justificación del procedimiento de excepción a la licitación pública a dictaminarse, debidamente fundada, motivada y autorizada por la persona Titular del Órgano de la Administración Pública.
 - Justificación Técnica de los bienes o servicios a adquirir o contratar.
 - Oficio de autorización de suficiencia presupuestal que emita el área de recursos financieros o equivalente del Órgano de la Administración Pública, con la que se acredite la disponibilidad de recursos en la partida correspondiente al caso, debiendo contener fecha de expedición, nombre, cargo y firma de la persona servidora pública responsable;
 - Requisición de compra de bienes o solicitud de servicio con sellos de suficiencia presupuestal y en su caso, de no existencia en el almacén, que contenga nombre, cargo y firma del servidor público responsable respectivo;
 - Estudio de precios de mercado, validado por la Dirección General de Administración y Finanzas u homólogo, así como las cotizaciones que alude el artículo 51 de la Ley, debiendo cumplir con los requisitos indicados en el numeral 4.8 de la Circular Uno;
 - Oficio de Autorización para la Adquisición de Bienes Restringidos, emitido por la DGRMSG, para el caso que aplique;
 - Oficio de liberación para la Adquisición de Bienes Consolidados, emitido por la DGRMSG, para el caso que aplique;
 - La documentación relativa al "Conflicto de Intereses".



**MANUAL DE INTEGRACIÓN Y FUNCIONAMIENTO DEL COMITÉ DE ADQUISICIONES,
ARRENDAMIENTOS Y PRESTACIÓN DE SERVICIOS**

- La información y documentación adicional necesaria que sirva para enriquecer el caso que se presenta.
5. La convocatoria la emite la Secretaría Técnica de acuerdo al calendario aprobado de sesiones ordinarias, y para el caso de las extraordinarias será por instrucciones de la Presidencia del Comité.

d) INTEGRACIÓN DE LA CARPETA DE TRABAJO Y SU DISTRIBUCIÓN

La Carpeta de trabajo deberá estar en el sitio de la página web para consulta de las personas integrantes del Comité, la contraseña de acceso se dará a conocer en la convocatoria respectiva, en su defecto se enviará la Carpeta de Trabajo en disco compacto, USB u otro medio electrónico, con la documentación mínima siguiente:

- Lista de asistencia
- Orden del día
- Acta de la anterior sesión (no aplica para la sesión extraordinaria)
- Seguimiento de acuerdos (no aplica para la sesión extraordinaria)
- Presentación de casos
- Asuntos generales (no aplica para la sesión extraordinaria)

El orden del día y los documentos correspondientes de cada sesión, se difundirán cuando menos con dos días hábiles de anticipación para reuniones ordinarias y un día hábil para el caso de las extraordinarias.

e) TÉRMINOS EN LOS QUE SE CELEBRARÁN LAS SESIONES DEL COMITÉ

Las sesiones del Comité podrán ser ordinarias o extraordinarias, y se celebrarán de la siguiente forma:

1. El Comité llevará a cabo doce sesiones ordinarias al año.
2. Las sesiones ordinarias se llevarán a cabo una vez al mes, salvo que no existan asuntos que tratar, en cuyo caso se deberá dar aviso de cancelación mediante oficio a sus integrantes por lo menos con 2 días hábiles de anticipación;
3. El Comité llevará a cabo sesiones extraordinarias, cuando lo solicite alguno de sus integrantes, siempre y cuando en dicha solicitud se encuentren debidamente fundadas y motivadas las razones de la petición y sea aprobada por la presidencia del Comité. Las sesiones extraordinarias se efectuarán cuando se estime necesario a solicitud de la Presidencia, de la



**MANUAL DE INTEGRACIÓN Y FUNCIONAMIENTO DEL COMITÉ DE ADQUISICIONES,
ARRENDAMIENTOS Y PRESTACIÓN DE SERVICIOS**

- mayoría de sus integrantes o de cualquier miembro con derecho a voz y voto, previo acuerdo del primero;
4. Las sesiones se celebrarán en la fecha, hora y lugar preestablecidos, otorgando una tolerancia máxima de 15 minutos;
 5. Para la celebración de las sesiones se requerirá que asistan como mínimo, cincuenta por ciento más uno de los miembros con derecho a voto, contando invariablemente con la presencia de la presidencia o de su suplente;
 6. Las personas integrantes asistentes se registrarán en una lista que contendrá los siguientes datos:
 - Número y fecha de la sesión.
 - Nombre, firma, cargo, área que representa y calidad con la que asisten.
 7. En caso de receso de la sesión, ocasionado por circunstancias ajenas a la voluntad de las personas integrantes, se levantará una sola acta en la que se asentarán las causas, y si fuera necesario que la sesión continúe otro día, se asentarán los motivos.
 8. En caso de que la sesión no se lleve a cabo por situaciones excepcionales, la Secretaría Técnica deberá asentar razón de las mismas en el acta, así como notificar por escrito la nueva fecha de realización de la sesión pospuesta, la cual no podrá exceder de 5 días hábiles.
 9. Se deberá expedir previamente la convocatoria que indique fecha, hora y lugar en que se celebrará la sesión, señalando el tipo; ordinaria o extraordinaria, según corresponda;
 10. La primera sesión de cada ejercicio presupuestal será ordinaria, se efectuará en el primer mes de cada año, en donde se instalará formalmente los trabajos del Comité y se acreditarán los integrantes que asistirán a las sesiones, asimismo, se presentará la "Memoria de Gestión" la cual será la constancia de los trabajos realizados por el Comité del ejercicio inmediato anterior;
 11. Previo al inicio de la sesión, los miembros registrarán su asistencia en la lista que al efecto se elabore;
 12. La Secretaría Ejecutiva verificará la lista de asistencia e informará a la Presidencia si existe quórum;



**MANUAL DE INTEGRACIÓN Y FUNCIONAMIENTO DEL COMITÉ DE ADQUISICIONES,
ARRENDAMIENTOS Y PRESTACIÓN DE SERVICIOS**

13. La Presidencia declarará formalmente si procede o no la celebración de la sesión. En los casos de ausencia de la presidencia Titular y de su Suplente, la Secretaría Técnica procederá a la cancelación de la sesión;
14. En las sesiones ordinarias, la presidencia someterá a consideración de los demás miembros, el acta de la sesión anterior, de no haber observaciones se declarará aprobada; de haberlas pedirá a la Secretaría Ejecutiva se tome nota de las mismas para que se realicen las modificaciones correspondientes.
15. La Secretaría Técnica llevará a cabo la formalización del acta aprobada, recabando la firma de los miembros que hayan asistido a la sesión. En caso de existir modificaciones, se firmará en la sesión posterior. De resultar ser aprobada, pero que no haya asistido alguno de los integrantes que debieran firmar el acta, se recabará la firma dentro de los cinco días hábiles posteriores a la sesión.
16. La Secretaría Ejecutiva procederá a someter a la consideración y resolución de los miembros del Comité, los asuntos contenidos en el orden del día;
17. Los asuntos se presentarán por las áreas solicitantes de conformidad con el orden del día, los cuales serán objeto de análisis, evaluación, deliberación, dictaminación y en su caso aprobación por parte de los integrantes del Comité;
18. La Presidencia y la Secretaría Ejecutiva serán las únicas facultadas para otorgar, limitar o suspender el uso de la palabra de las y los participantes, en razón de que la exposición de los comentarios y observaciones sean responsables y congruentes con el asunto en análisis;
19. La Secretaría Ejecutiva vigilará que se registren en el formato del acta correspondiente de la sesión, las consideraciones vertidas en torno a los asuntos tratados por el Comité;
20. La Presidencia y la Secretaría Ejecutiva, serán los facultados para compilar, resumir, sintetizar y precisar las propuestas o alternativas de solución a los casos;
21. Se deberá someter a votación de los miembros del Comité la propuesta de los acuerdos que se tomen en cada caso;
22. La Secretaría Ejecutiva vigilará que se consigne la resolución tomada con toda claridad y precisión en el formato del acta correspondiente;
23. Las resoluciones tomadas y votadas por el Comité tendrán el carácter de acuerdo y sólo mediante resolución del propio Comité se podrá suspender, modificar o cancelar su contenido y efectos;



MANUAL DE INTEGRACIÓN Y FUNCIONAMIENTO DEL
ARRENDAMIENTOS Y PRESTACIÓN DE SERVICIOS

24. Desahogado el orden del día y registrados los acuerdos, se procederá a declarar formalmente terminada la sesión, precisando, para efectos de registro en el acta respectiva, la hora de su finalización;
25. La Secretaría Técnica elaborará el acta que contendrá además de los requisitos señalados en el presente Manual, los casos presentados y los acuerdos de cada sesión, procediéndose a la firma por parte de los miembros del Comité, una vez aprobada;
26. Las sesiones extraordinarias se celebrarán exclusivamente para dictaminar casos urgentes.
27. En la última sesión ordinaria de cada ejercicio presupuestal, que efectúe el Comité, se deberá someter a consideración del pleno, el calendario de sesiones ordinarias para el ejercicio presupuestal siguiente.

f) TOMA DE DECISIONES Y DICTAMEN DE CASOS

1. Las decisiones se tomarán por unanimidad o por mayoría de votos, considerando las siguientes definiciones:
 - Unanimidad: La votación en favor o en contra, del 100% de los miembros presentes con derecho a voto.
 - Mayoría de votos: La votación en favor o en contra, de cuando menos el 50% más uno de las personas integrantes presentes con derecho a voto, en esta circunstancia se registrará el voto nominal.
 - Voto de calidad: En caso de empate, corresponde la Presidencia, la resolución del asunto en votación, en esta circunstancia se registrará el voto nominal.
 - Voto nominal: Es el voto individual de cada integrante.
2. Previo a la toma de decisiones, deberá efectuarse un análisis detallado del asunto a fin de prever los alcances de las decisiones tomadas.
3. El sentido de las decisiones deberá hacerse constar en el acta de la sesión, indicando los integrantes que emitieron su voto y el sentido de éste, excepto en los casos en que la decisión sea por unanimidad.
4. Para los integrantes del Comité que cuenten con voz y voto, el sentido de la votación deberá ser a favor, en contra o abstención.
5. En caso de que un acuerdo sea motivo de reconsideración, suspensión, modificación o cancelación, éste se hará sólo mediante consenso mayoritario del Comité.



MANUAL DE INTEGRACIÓN Y FUNCIONAMIENTO DEL COMITÉ DE ADQUISICIONES,
ARRENDAMIENTOS Y PRESTACIÓN DE SERVICIOS

g) ACTA DE CADA SESIÓN

En cada sesión se levantará acta, que será firmada por todos los que hubiesen asistido a ella, la que deberá incluir los siguientes conceptos:

- Lista de Asistencia
- Declaratoria de quórum
- Orden del día
- Acuerdos
- Votos
- Asuntos Generales
- Cierre de la sesión

M

CG

K

[Signature]

[Signature]

[Signature]

[Signature]

[Signature]

[Signature]



MANUAL DE INTEGRACIÓN Y FUNCIONAMIENTO DEL COMITÉ DE ADQUISICIONES, ARRENDAMIENTOS Y PRESTACIÓN DE SERVICIOS

VII. PROCEDIMIENTO

Nombre del Procedimiento: Desarrollo de las sesiones del Comité de Adquisiciones, Arrendamientos y Prestación de Servicios.

Objetivo General: Establecer las actividades para llevar a cabo las sesiones ordinarias y extraordinarias del Comité de Adquisiciones, Arrendamientos y Prestación de Servicios de la Alcaldía Gustavo A. Madero como órgano de auxilio a través del análisis de los casos con un enfoque racional, óptimo, eficiente y transparente, y que se apliquen políticas para la verificación de precios, especificación de insumos, menor impacto ambiental, pruebas de calidad y demás requerimientos exigidos por la normativa aplicable.

Descripción Narrativa:

No.	Actor	Actividad
1	Presidencia	Declara el inicio de la sesión ordinaria o extraordinaria.
2	Secretaría Ejecutiva	Verifica la asistencia y el quórum necesario para el desarrollo de la sesión.
		¿Existe quórum?
		NO
3	Presidencia	Suspende la sesión por falta de quórum.
4	Secretaría Técnica	Levanta el acta de suspensión por falta de quórum y recaba la firma de las personas integrantes del Comité presentes.
		(Conecta con la actividad 12)
		SI
5	Presidencia	Declara la validez de la sesión con la existencia de quórum.
6	Secretaría Técnica	Somete a aprobación de las personas integrantes del Comité el Orden del Día.
		¿Se aprueba el orden del día?
		NO
7	Secretaría Técnica	Realiza ajustes al orden del día para su aprobación por las personas integrantes del Comité.
		(Conecta con la actividad 6)
		SI

Handwritten signatures and initials in blue ink on the right side of the page.



MANUAL DE INTEGRACIÓN Y FUNCIONAMIENTO DEL COMITÉ DE ADQUISICIONES,
ARRENDAMIENTOS Y PRESTACIÓN DE SERVICIOS

No.	Actor	Actividad
8	Presidencia	Presenta a las personas integrantes del Comité los asuntos del Orden del Día.
9	Integrantes del Comité	Conocen y en su caso debaten sobre los asuntos presentados al Comité, exponiendo los argumentos que correspondan.
10		Toman nota, dictaminan, autorizan o, en su caso, toman acuerdos sobre los asuntos de la sesión.
11	Secretaría Técnica	Registra los acuerdos para el seguimiento de su cumplimiento.
12	Presidencia	Declara la conclusión de la Sesión.
		Fin del procedimiento

Diagrama de Flujo:

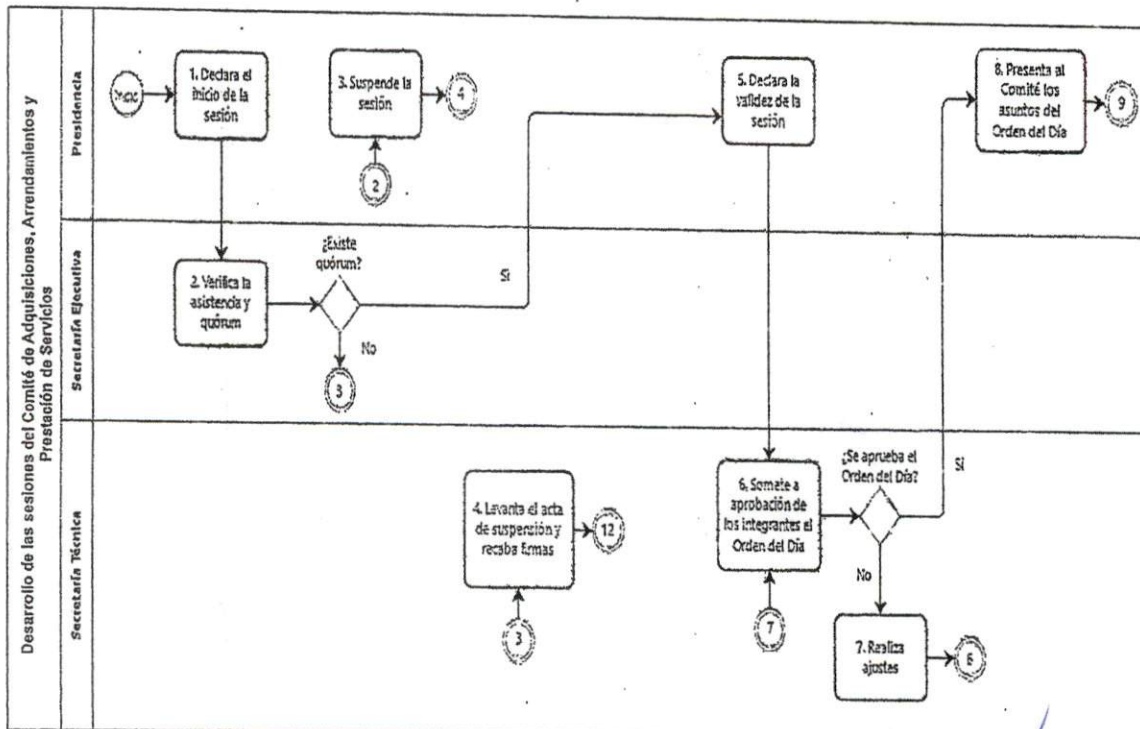

[Handwritten signatures and notes in blue ink on the right side of the page]



MANUAL DE INTEGRACIÓN Y FUNCIONAMIENTO DEL COMITÉ DE ADQUISICIONES, ARRENDAMIENTOS Y PRESTACIÓN DE SERVICIOS

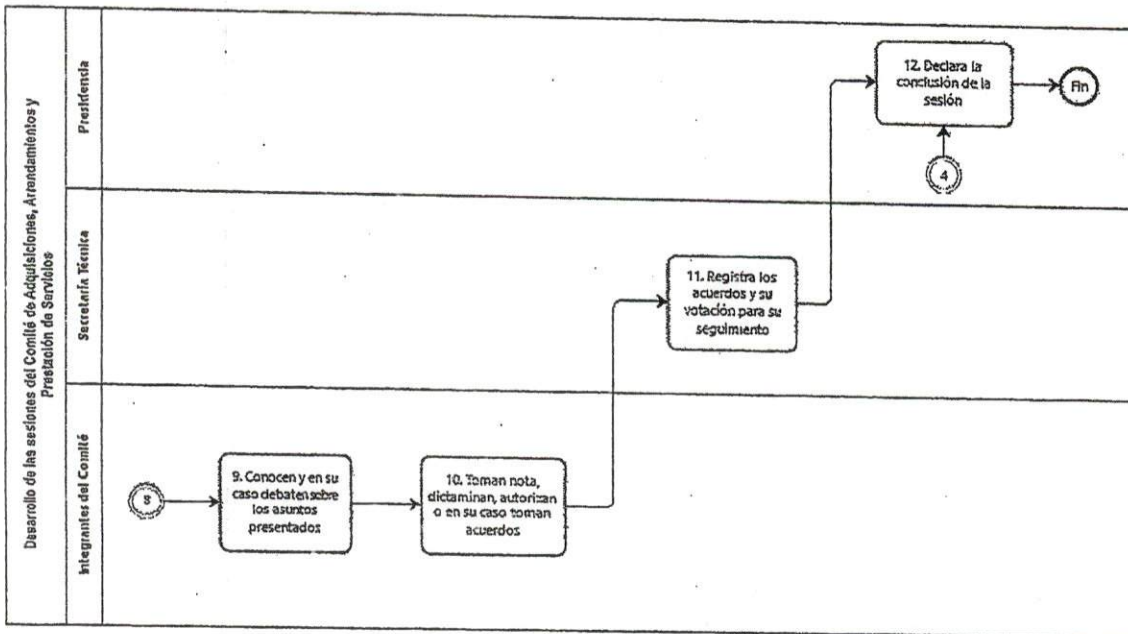

Handwritten signatures and initials in blue ink, including a large signature at the top right and several initials below it.



MANUAL DE INTEGRACIÓN Y FUNCIONAMIENTO DEL COMITÉ DE ADQUISICIONES, ARRENDAMIENTOS Y PRESTACIÓN DE SERVICIOS

VIII. GLOSARIO.

Acta: Relación escrita de lo tratado y acordado en una sesión de Comité.

Acuerdo: Resolución tomada por los miembros del Comité, respecto a un caso sometido a su consideración y dictamen.

Autorización: Documento signado por el titular de la dependencia, órgano desconcentrado o entidad, en la que se funden y motiven las causas que acrediten fehaciente y documentalmente el ejercicio de la preferencia.

CDMX: Ciudad de México.

Comité: Comité de Autorizaciones de Adquisiciones, Arrendamientos y Prestación de Servicios de la Administración Pública de la Ciudad de México.

Consolidación de Adquisiciones, Arrendamientos y Prestación de Servicios: La figura jurídica mediante la cual, conjunta o separadamente, las Dependencias, Delegaciones, Órganos Desconcentrados o Entidades, podrán realizar adquisiciones o arrendamientos de bienes o contratación de servicios de uso generalizado, con objeto de obtener las mejores condiciones en cuanto a precio, calidad y oportunidad.

Caso: asunto que se integran de documentos e información para el análisis y dictaminación del Pleno del Comité;

Dictamen: Opinión, juicio o determinación de los miembros del Comité de los asuntos o casos que se sometan a su consideración.

DGRMSG: Dirección General de Recursos Materiales y Servicios Generales de la Subsecretaría de Capital Humano y Administración.

Estudio de precios de mercado: El análisis comparativo de precios que ofertan los fabricantes, prestadores de servicios y/o comerciantes, respecto a un bien o servicio determinado.

Formato(s): Documento(s) diseñado para un uso específico, cuyo llenado se describe en un instructivo.

Justificación: Documento firmado por el titular del área usuaria o requirente de los bienes o servicios.

[Handwritten signatures and initials in blue ink on the right margin]



GOBIERNO DE LA
CIUDAD DE MÉXICO

Alcaldía
Gustavo A. Madero



GOBIERNO DE LA
CIUDAD DE MÉXICO

Secretaría de Administración y Finanzas
Dirección General de Administración de Personal
y Desarrollo Administrativo
Dirección Ejecutiva de Dictaminación
y Procedimientos Organizacionales

MANUAL DE INTEGRACIÓN Y FUNCIONAMIENTO DEL COMITÉ DE ADQUISICIONES, ARRENDAMIENTOS Y PRESTACIÓN DE SERVICIOS

Ley de Austeridad: La Ley de Austeridad, Transparencia en Remuneraciones, Prestaciones y Ejercicio de Recursos de la Ciudad de México.

Lista de Asistencia: Documento en el cual firman las personas integrantes del Comité, como constancia de su participación en las sesiones de dicho Órgano Colegiado.

Orden del Día: Lista de Asuntos que han de ser tratados en una sesión, indicando el orden o prioridad que han de seguir para su atención y desahogo.

Reglamento: El Reglamento de la Ley de Adquisiciones para el Distrito Federal.

Sesión: Reunión que realiza el Pleno del Comité para tratar asuntos agendados en el orden del día.

Subcomité: Subcomité de Adquisiciones, Arrendamientos y Prestación de Servicios

Subcomités Técnicos: Los Subcomités de las diferentes especialidades técnicas.

Voto: Método de toma de decisión de los miembros del Comité.

M

[Firma]

K

[Firma]

[Firma]

[Firma]

[Firma]

[Firma]

[Firma]

[Firma]



GOBIERNO DE LA CIUDAD DE MÉXICO

Alcaldía
Gustavo A. Madero



GOBIERNO DE LA CIUDAD DE MÉXICO

Secretaría de Administración y Finanzas
Dirección General de Administración de Personal y Desarrollo Administrativo
Dirección Ejecutiva de Dictaminación y Procedimientos Organizacionales

MANUAL DE INTEGRACIÓN Y FUNCIONAMIENTO DEL COMITÉ DE ADQUISICIONES,
ARRENDAMIENTOS Y PRESTACIÓN DE SERVICIOS

IX. VALIDACIÓN DEL MANUAL DE INTEGRACIÓN Y FUNCIONAMIENTO

Presidente



Dr. Francisco Chíguit Figueroa
Alcalde

Secretario Ejecutivo

Dr. Pablo Trejo Pérez
Director General de Administración

Secretario Técnico



L.C. Alejandro Alvarado Sánchez
Director de Recursos Materiales,
Abastecimientos y Servicios

Vocal



L.C. Jorge García Ayala
Director de Finanzas

Vocal



Lic. César Llaguno Angulo
Jefe de Unidad Departamental de
Almacenes e Inventarios



MANUAL DE INTEGRACIÓN Y FUNCIONAMIENTO DEL COMITÉ DE ADQUISICIONES,
ARRENDAMIENTOS Y PRESTACIÓN DE SERVICIOS

Vocal

Lic. Francisco Xavier Montejano Rodríguez
Subdirector de Recursos Materiales y Archivos

Vocal

Lic. Juan Carlos Cuevas Hernández
Jefe de Unidad Departamental de Adquisiciones

Vocal

Lic. Enrique Rodrigo Rojas Serafín
Director General de Asuntos Jurídicos y de Gobierno

Vocal

Ing. Oscar L. Díaz González Palomas
Director General de Obras y Desarrollo Urbano

Vocal

Ing. Ligia Ileana Moulinie Adame
Directora General de Servicios Urbanos

Vocal

Rubén Linares Flores
Director General de Desarrollo Social



GOBIERNO DE LA CIUDAD DE MÉXICO

Alcaldía
Gustavo A. Madero



GOBIERNO DE LA CIUDAD DE MÉXICO

Secretaría de Administración y Finanzas
Dirección General de Administración de Personal y Desarrollo Administrativo
Dirección Ejecutiva de Dictaminación y Procedimientos Organizacionales

MANUAL DE INTEGRACIÓN Y FUNCIONAMIENTO DEL COMITÉ DE ADQUISICIONES,
ARRENDAMIENTOS Y PRESTACIÓN DE SERVICIOS

Vocal

Prof. Elio Ramón Bejarano Martínez
Director General de Integración Territorial

Vocal

Lic. Rafael Bustamante Martínez
Director General de Participación Ciudadana y Gestión Social

Vocal

Lic. José Francisco Villagómez Pulido
Director Ejecutivo de Seguridad Ciudadana y Unidad de Gestión Integral de Riesgos y Protección Civil

Vocal

Aarón Quiroz Jiménez
Director Ejecutivo de Desarrollo Económico

Vocal

C. Hugo Arturo Torres Medina
Director Ejecutivo de Fomento Cooperativo

Vocal

Lic. Ana María Alvarado Morales
Directora Ejecutiva de la Unidad de Transparencia, Acceso a la Información Pública y Planeación del Desarrollo



GOBIERNO DE LA CIUDAD DE MÉXICO

Alcaldía
Gustavo A. Madero



GOBIERNO DE LA CIUDAD DE MÉXICO

Secretaría de Administración y Finanzas
Dirección General de Administración de Personal y Desarrollo Administrativo
Dirección Ejecutiva de Dictaminación y Procedimientos Organizacionales

MANUAL DE INTEGRACIÓN Y FUNCIONAMIENTO DEL COMITÉ DE ADQUISICIONES,
ARRENDAMIENTOS Y PRESTACIÓN DE SERVICIOS

Vocal

Lic. Eric Abel Hernández Mercado
Director Ejecutivo de Mejora Continua a la Gestión Gubernamental

Contralor Ciudadano

C. José de Jesús Armando Salas Navarro
Contralor Ciudadana

Contralor/a Ciudadana

Asesor

Contralor/a Ciudadana

Mtra. Yessica Luna Espino
Directora General de Recursos Materiales y Servicios Generales (Representante del Comité Central)

Asesor

Asesor

Lic. José Arturo Rivera Gómez
Titular del Órgano Interno de Control en la Alcaldía de Gustavo A. Madero

M. en D. Carlos Alberto Pedro Rodríguez
Director de Asuntos Jurídicos



GOBIERNO DE LA CIUDAD DE MÉXICO

Alcaldía
Gustavo A. Madero



GOBIERNO DE LA CIUDAD DE MÉXICO

Secretaría de Administración y Finanzas
Dirección General de Administración de Personal y Desarrollo Administrativo
Dirección Ejecutiva de Dictaminación y Procedimientos Organizacionales

[Handwritten signature]

MANUAL DE INTEGRACIÓN Y FUNCIONAMIENTO DEL COMITÉ DE ADQUISICIONES,
ARRENDAMIENTOS Y PRESTACIÓN DE SERVICIOS

Invitada/o

[Handwritten signature]

[Handwritten signature]

[Handwritten signature]

[Handwritten signature]

[Handwritten signature]

[Handwritten signature]

[Handwritten signature]

[Handwritten signature]

[Handwritten signature]

[Handwritten signature]